



MATRIX TEXTILE

La soluzione laser high-end per la produzione e la finitura roll-to-roll e roll-to-garment: alta velocità, alta qualità, alta produttività

- **Matrix Textile** rappresenta la soluzione rivoluzionaria, nonché la sintesi dell'eccellenza tecnologica e dell'esperienza sviluppata da SEI Laser nella marcatura, incisione e taglio di tessuti naturali e sintetici, TPU e tessuti in rotolo per i settori dell'interior design, del fashion e del tessuto tecnico.
- La possibilità di effettuare lavorazioni a ciclo continuo con materiale in movimento garantisce una produttività eccezionale e fino a 3 volte superiore alle soluzioni laser tradizionali.
- Elevata velocità di lavorazione dei tessuti e massima qualità garantite dall'esclusiva tecnologia laser proprietaria.
- Software Icaro Textile (CAM): gestione dei processi di taglio e marcatura e livelli di scala di grigi raster fino a 16 bit. Funzioni speciali per l'ottimizzazione del taglio e della decorazione.
- Matrix Textile è un prodotto classificato in Classe 1, conformemente con alla normativa CEI EN 60825/1.
- Industria 4.0: si integra in un moderno processo produttivo digitale.





MATRIX TEXTILE

Principali caratteristiche tecniche:

Versione	Matrix Textile 16
Larg. Max del Rotolo Processabile (mm)	1650
Larg. Max. marcabile (mm)	1600
Potenza Laser nominale (W)	300-500 - singolo o doppio laser
Velocità di lavoro (m/min)	fino a 18
Modalità di lavoro	Modulo Bravo SEI: passo o al volo
Dimensione linea di marcatura (mm)	0.8 - 2
File importabili (vettoriali o raster)	.bmp; .jpg; .tiff; .dxf; .pdf; .eps; .plt
Assorbimento elettrico (kW)	11-45
Unità di controllo	PC Windows™ con SW Icaro Textile pre-installato
Controllo potenza laser	Modalità brevettata, algoritmi proprietari SEI Laser
Normative	2014/35/UE Direttiva Bassa Tensione 2006/42/CE Direttiva Macchina 2014/30/UE Direttiva Compatibilità Elettromagnetica CEI EN 60825-1 Laser



Opzioni disponibili per offrire la massima flessibilità d'impiego:

- Aree conveyor di carico e scarico
- Sistema svolgitore/avvolgitore (in opzione)
- Struttura in acciaio elettrosaldato con finestre di protezione perimetrali dell'area di marcatura con porte di accesso laterali controllate da interlock di sicurezza
- Telecamera per lavorazioni a registro
- Sistema di raccolta e impilamento pezzi tagliate

Matrix Textile 16

W 6137 mm

L 3298 mm

H 3579 mm

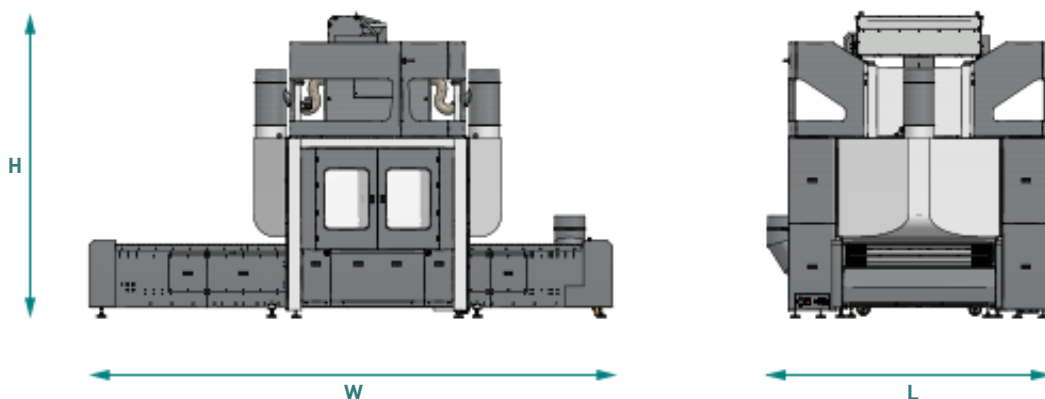

*Il Sistema Matrix è protetto da un brevetto internazionale in fase di registrazione

Marcatura



Incisione



Taglio

